

"THE FLOW" TIIVISTENESTELAITTEEN ASENNUS-, KÄYTTÖ-, JA HUOLTO-OHJE APP / APT PUMPULLE, SOVITE (T 01)

YLEISTÄ

TIIVISTENESTEEN SÄÄTÖ- JA VALVONTALAITE ON VALMIS KOKONAISSUUS SISÄLTÄEN ASENNUKSESSA TARVITTAVAN PUTKIJALAN SEKÄ LETKUT JA LIITTIMET TIIVISTEELE. INDUKTIIVINEN ALARAJAHÄLYTTIN ON OPTIO.

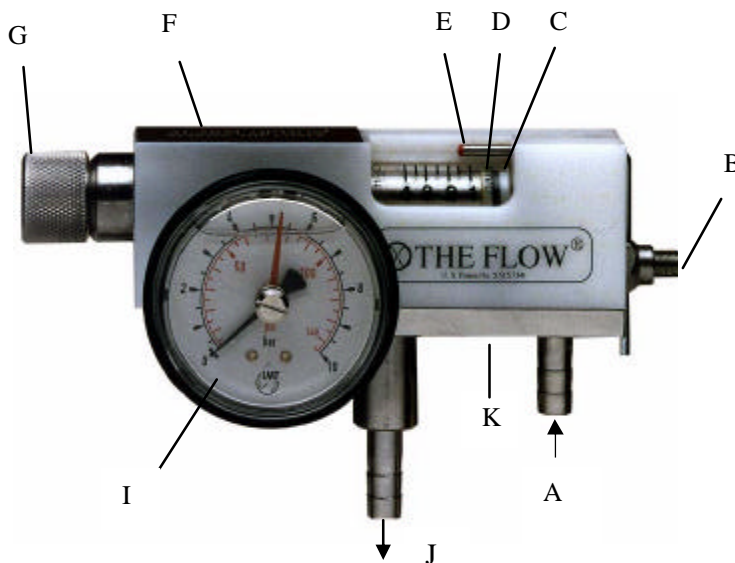

- A. YHDE VESILINJAAN
- B. VIRTAUSVENTTIILI
- C. PUHDISTUSLAIPPA
- D. VIRTAUKSEN OSOITIN
- E. ASETUSARVO-OSOITIN
- F. ALARAJAHÄLYTTIN, OPTIO
- G. PUHDISTUSNUPPI
- I. PAINEMITTARI
- J. YHDE TIIVISTEELE
- K. ASENNUSJALKA

ASENNUS JA KÄYTTÖÖN OTTO

UUSI TAI KORJATTU TIIVISTENESTELINJA ON AINA HUUHDELTAVA PERUSTEELLISESTI ENNEN TIIVISTENESTELAITTEIDEN ASENNUSTA, JOTTA ESTETÄÄN METALLISIRUJEN JA MUIDEN HAITALLISTEN ROSKIEN JOUTUMINEN TIIVISTEELE.

1. ASENNLAITE PUMPUN VIEREEN SITEN, ETTÄ SE ON HELPOSTI LUETTAVISSA. KYTKE LETKU TIIVISTEVESILINJASTA YHTEESEEN (A) SEKÄ LETKU TIIVISTEELE YHTEESTÄ (J). KATSO LIITE 1.

AVAA TIIVISTEVESILINJAN VENTTIILI

2. SÄÄDÄ ASETUSARVO-OSOITIN (E) TAVOITEVIRTAUKSEN KOHDALLE MITTARIN ASTEIKKOLA. SÄÄTÖRUUVI ON MITTARIN OIKEAN SIVUN YLÄREUNASSA.
3. AVAA VIRTAUKSENSÄÄTÖVENTTIILIÄ (B). VIRTAUKSEN KASVAESSA MITTARIN VALKEA VIRTAUKSEN OSOITIN (D) LIIKKUU VASEMMALLE. AVAA VENTTIILIÄ KUNNES VIRTAUKSEN OSOITIN (D) JA ASETUSARVO-OSOITIN (E) OVAT SAMASSA ARVOSSA.
4. ASETA PAINEMITTARIN (I) ASETUSARVO-OSOITIN TAVOITEPAINEESEEN.

5. JOS MITTARISSA ON ALARAJAHÄLYTIN, SUORITA SÄHKÖINEN KYTKENTÄ LIITTEEN 2 OHJEEN MUKAAN JA SÄÄDÄ HÄLYTIN KOHDALLEEN LIITTEEN 3 OHJEEN MUKAAN.

TIIVISTENESTELAITTEEN HUOLTO JA VARAOSAT

MITTARIN ASTEIKON LIKAANTUESSA VIRTAUSPUTKEN SISÄPUOLI JA MITTARIN SISÄOSAT PUHDISTETAAN VIRTAUSPATRUUNASSA OLEVAA PUHDISTUSNUPPIA (G) KÄYTTÄEN. (KATSO LIITE 4)

TIIVISTENESTELAITTEIDEN MÄÄRÄN JA PROSESSIN KRIITTISYYDEN MUKAAN ON SUOSITELTAVAA PITÄÄ TEHTAALLA VARSTOSSA VÄHINTÄÄN YHTÄ TÄYDELLISTÄ TIIVISTENESTELAITEYKSIKKÖÄ. ASENNUSKUVASSA NIMETTYJEN OSIEN LISÄKSI OVAT SAATAVILLA SEURAAVAT VARAOSAT:

- VIRTAUSPUTKI
- VIRTAUSPATRUUNA. PATRUUNA SISÄLTÄÄ MITTARIN KAIKKI SISÄOSAT
- KUUSIOKULMA-AVAIN, 2.5 MM. SAMALLA AVAIMELLA SÄÄDETÄÄN MITTARIN KAIKKIA TOIMITOJA.

LIITTEET

- LIITE 1: TIIVISTENESTELAITTEEN ASENNUSKUVA
- LIITE 2: VIRTAUKSEN ALARAJAHÄLYTTIMEN TEKNISET TIEDOT
- LIITE 3: ALARAJAHÄLYTTIMEN SÄÄTÖOHJE
- LIITE 4: MITTARIN PUHDISTAMINEN KÄYTÖN AIKANA
- LIITE 5: TURVALLISUUSOHJE
- LIITE 6: VALMISTAJAN VAKUUTUS

HÄLYTTIMEN TEKNISET TIEDOT

Hermeettisesti suljettu induktiivinen hälytin
 Metalli tai muovikuorinen M12x I
 Tunnistusalue 4 mm
 Valmistajan takuu 5 vuotta (edellytyksenä oikein kytkentä)

Sähköinen kytkentä	DC PNP	DC NPN	DC quadronorm	AC
Tunnistusalue	4 mm	4 mm	4 mm	4 mm
Toimintatapa	sulkeutuva	sulkeutuva	avautuva/ sulkeutuva	sulkeutuva
Toimintajännite	10-36 VDC	10-36 VDC	10-55 VDC	20-250 VAC
Virrankulutus jatkuva	250 mA	250 mA	400 mA	250 mA
Virrankulutus Huippu	250 mA	250 mA	400 mA	0.9 A (20 ms/0.5Hz)
Minimi kuormitusvirta	-	-	4 mA	8 mA
Jännitteen pudotus	< 2.5 V	< 2.5 V	< 4.6 V	< 8.5 V
Vuotovirta	-	-	< 0.5 mA	<3 mA/250VAC <1.5mA/120VAC
Kytkeätaajuus	400 Hz	400 Hz	1500 Hz	25 Hz
Ulostuloasennon näyttö	keltainen	keltainen	keltainen	keltainen
Toimintalämpötila	- 25..+80 C	-25..+80 C	-25..+80 C	-25..+80C
Suojaus	IP 67	IP 67	IP 67	IP 67
EMC	ryhmä 1	ryhmä 1	ryhmä 1	ryhmä 1
Anturin kuoren materiaali	Muovi, nikkeli-päällysteinen messinki tai teräs			
Kytkeä	PVC kaapeli	PVC kaapeli	PVC kaapeli	PVC kaapeli

Johdotus

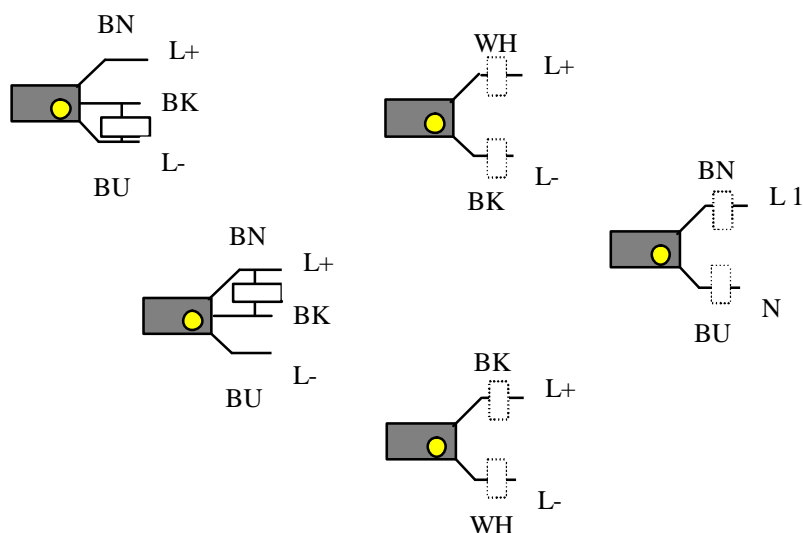

ALARAJAHÄLYTYKSEN ASETTAMINEN

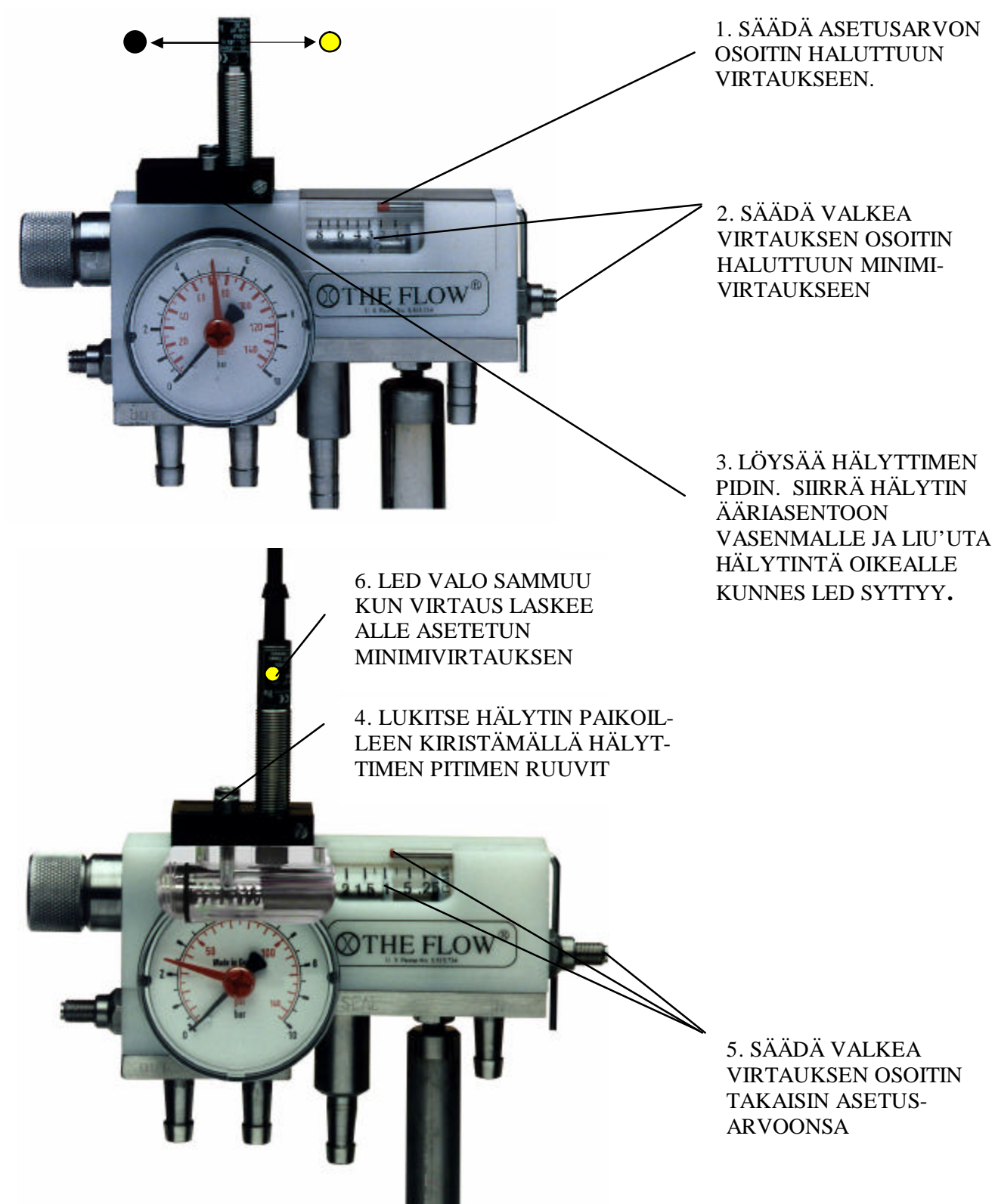

MITTARIN PUHDISTAMINEN KÄYTÖN AIKANA

KOKO VIRTAUSPUTKI VOIDAAN
PUHDISTAA KÄYTÖN AIKANA
VIRTAUSTA HÄIRITSEMÄTTÄ

1. PUHDISTUSNUPIN
LUKITUS POISTETAAN
KIERTÄMÄLLÄ NUPPIA
MUUTAMA KIERROS AUKI

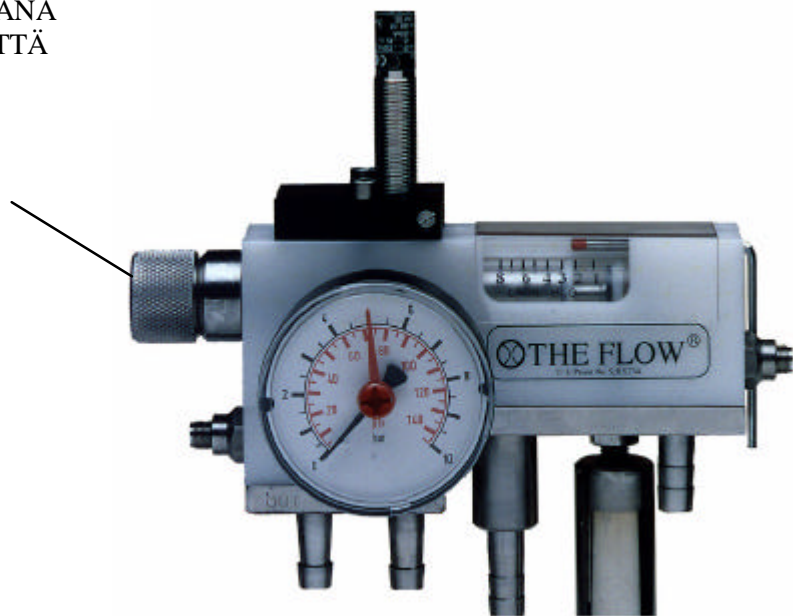

2. LIIKUTA NUPPIA
EDESTAKAISIN MUUTAMAN
KERRAN JOLLOIN PUHDIS-
TUSRENGAS KAAPII LIAN
POIS VIRTAUSPUTKEN
SISÄPINNALLTA. LUKITSE
NUPPI NORMAALIASENTOON
KIERTÄMÄLLÄ SE KIINNI

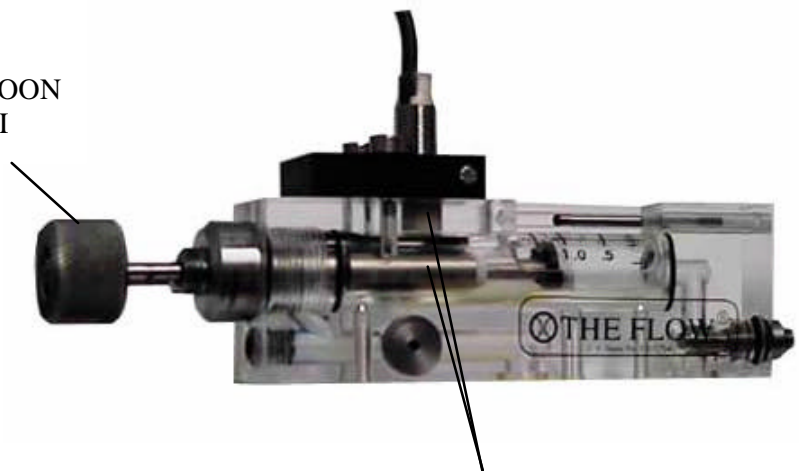

VIRTAUS JA PAINE
TIIVISTEELLÄ EIVÄT MUUTU
PUHDISTUKSEN AIKANA
KOSKA UIMURI EI LIIKU
KARTIOON NÄHDEN

VIRTAUSPATRUUNA-
RAKENTEEN ANSIOSTA
HÄLYTIN EI AKTIVOIDU
PUHDISTUKSEN AIKANA.
TERÄKSINEN UIMURI
PYSYY KOKO PUHDIS-
TUKSEN AJAN HÄLYTIN-
ANTURIN ALLA.

Turvallisuusohjeet ”THE FLOW” tiivistenesteen säätö- ja valvontajärjestelmille.

NOUDATA AINA LAITTEIDEN MUKANA SEURAAVIA KÄYTTÖ- JA HUOLTO-OHJEITA.

Huomioitava asennuksessa:

Tiivistenestelaite ”mittari” asennetaan pumpun lähelle niin, että siitä on helposti nähtävissä mihin pumppuun tai tiivisteeseen laite on asennettu. Mittari on asennettava siten, että sitä on helppo lukea ja huoltaa. Mittari kiinnitetään joko pumppuun, lattiaan tai muuhun kiinteään tukirakenteeseen lattakannattimella tai asennusjalalla.

Huomioitava käytössä:

Tarkista seuraavat asiat ennen käyttöönottoa:

- * Tarkista , että mittari on sovellukseen sopiva ja oikein asennettu.
 - mittarin asennuskannatin on asennettu kiinteästi paikoilleen.
 - letkut ovat ehjät, oikein kytketyt, kiinteästi paikoillaan ja niiden liittimet ovat tiivisteelle sopivat.

- * Tarkista, että mittarin virtaus- ja painealueet ovat sovellukseen sopivat
 - Tiivisteveden paine ei saa ylittää painemittarin maksimi näyttöarvoa.
 - Tiivisteveden virtaus ei saa ylittää mittarin virtausasteikon korkeinta lukemaa.

- * Viallinen mittari täytyy korjata tai vaihtaa niin nopeasti kuin prosessin toiminta sen sallii.

Huomioitava huollossa:

Tarkista , että kaikki letkut ovat oikein kiinnitetty ja, että niissä tai mittarissa ei ole vuotoja. Virtausputki ja patruuna pitää puhdistaa sopivin väliajoin käyttämällä mittarissa olevaa puhdistus järjestelmää.

Tiivistenestelaitetta ”mittaria” ei saa kytkeä pois päältä tai purkaa sen asennusta ennen tiivistevesilinjan sulkemista. Jos mittaria täytyy huoltaa jollain muulla tavalla kuin vain puhdistaa tai säätää, niin tiivisteveden sisääntulo on suljettava.

Puhdistustoimintoa voidaan käyttää milloin tahansa prosessin käynnin aikana. Tämä ei vaikuta mittarin sähköiseen hälytykseen, eikä muuta mitenkään virtausta tai painetta tiivisteellä.

HUOMIO ! Useimmissa tapauksissa tiivistevevettä ei voi sulkea ennen prosessin alasajoa.